



**H. AYUNTAMIENTO DE COLIMA.**

**HONORABLE CABILDO DE COLIMA**  
Presente

Las Comisiones de **EDUCACION CULTURA y RECREACION y DESARROLLO URBANO Y VIVIENDA**, integradas por los CC. Múnicipes del H. Ayuntamiento de Colima, **LIC. MARIA ELENA ABAROA SANCHEZ, LIC. GERMAN SANCHEZ ALVAREZ. LIC. LUCERO OLIVA REYNOSO, INGRID ALINA VILLALPANDO VALDEZ, ING. ANTONIO PACHECO AZCONA**, con fundamento en lo dispuesto por los Artículos 115, de la Constitución Política de los Estados Unidos Mexicanos, así como por los Artículos 23, 43 y 45, de la Ley del Municipio Libre del Estado de Colima, así como los artículos 104, 105, 106, 113 y 123, del Reglamento General del Municipio de Colima, y:

**CONSIDERANDO.**

**PRIMERO.-** Que mediante memorándum No. S-59/2018, de fecha 18 de Enero del presente año, suscrito por el **C. ING. FRANCISCO SANTANA ROLDAN**, Secretario del H. Ayuntamiento, y turnado a estas Comisiones por instrucciones del Presidente Municipal, el **C. M.C.S. HECTOR INSUA GARCIA**, para analizar y atender la petición realizada por la **C. MARIA DEL CARMEN GUEDEA DE CORONA**, mediante el cual solicita autorización a este H. Cabildo, para colocar una placa alusiva en el Jardín Libertad con motivo del primer aniversario luctuoso, de quien en vida respondía al nombre de **JOSE OSCAR GUEDEA CASTAÑEDA**, padre y ejemplar Colimense, historiador, investigador, así como autor de diversos títulos sobre historia.

**SEGUNDO.-** Que al referido memorándum le agregan el curriculum vitae del finado **SR. JOSE OSCAR GUEDEA CASTAÑEDA**, la solicitud de la **C. MARIA DEL CARMEN GUEDEA DE CORONA**, quien pide que la placa alusiva a nombre de su señor padre, finado, contenga la leyenda siguiente:

**Bella ciudad de las palmeras, son tus amaneceres como de ensueño, el sol, con su esplendor y tus mujeres incitan al amor en tus atardeceres.**  
José Oscar Guedea Castañeda (1935-2017)

El señor Guedea, humanista, se destacó como historiador, investigador, autor de más de 20 libros. Desempeño diversos cargos en la administración pública: director de la Junta Estatal de Agua Potable en el medio rural; coordinador y creador de las Comisiones de Agua Potable y Alcantarillado en los diez municipios de Colima, dejando, además, en su legado, importantes aportaciones culturales para el Estado de Colima.

**TERCERO.-** Que la **C. MARIA DEL CARMEN GUEDEA DE CORONA**, solicita que la placa alusiva a nombre de su padre **SR. JOSE OSCAR GUEDEA CASTAÑEDA**, sea elaborada con piedra de mármol, con letras en relieve y una



OFICINA DE COMISIONES

H. AYUNTAMIENTO DE COLIMA.

dimensión de 50 cm., por 40 cm., soportada en pedestal de concreto de 85 cm., de alto 70 cm., de ancho y 40 cm., de fondo. Solicita que dicho monumento sea ubicado junto a la famosa *banca del despelleje*, la cual se encuentra ubicada al lado norte del Jardín Libertad frente al portal del Hotel Ceballos y que posteriormente se realice un homenaje en su memoria, requiriéndose para ello de, aproximadamente 50 sillas un templete de 2.5 por 2.5, una bocina y un micrófono, ya que se contara con la participación de la Sociedad de Escritores y Periodistas del Estado de la cual era integrante. El mencionado homenaje se llevara a cabo el día 14 de febrero.

**Cuarto.-** La familia Guedea, asume que los costos del monumento como su instalación correrán por cuenta de los hijos del finado señor Guedea.

Por lo anteriormente expuesto y fundado, estas Comisiones someten a consideración de ese H. Cabildo el siguiente:

### A C U E R D O :

**PRIMERO.-** Es de autorizarse y se autoriza la colocación de un monumento que tendrá una placa alusiva al finado **Sr. JOSE OSCAR GUEDEA CASTAÑEDA:** destacado historiador, investigador, así como autor de diversos títulos sobre historia, con la leyenda siguiente:

**Bella ciudad de las palmeras, son tus amaneceres como de ensueño, el sol, con su esplendor y tus mujeres incitan al amor en tus atardeceres.**  
José Oscar Guedea Castañeda (1935-2017)

**SEGUNDO.-** Al tiempo que se coloca la placa se realizara un homenaje póstumo, con motivo del primer aniversario de su fallecimiento, para lo cual el Ayuntamiento proporcionara 50 sillas, tarima y equipo de sonido.

Dado en el Salón de Cabildos, en la Ciudad de Colima, Colima, el día 8 de febrero del 2018.

### ATENTAMENTE

**POR LA COMISIÓN DE EDUCACION, CULTURA Y RECREACION**

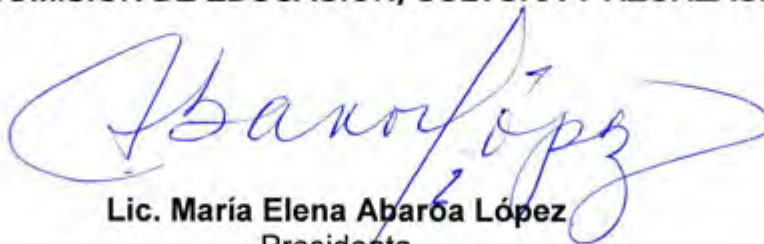

**Lic. María Elena Abaroa López**  
Presidenta



OFCINA DE REIDORE

H. AYUNTAMIENTO DE COLIMA.

  
**Lic. Lucero Oliva Reynoso Garza**  
Secretaria

  
**Lic. Ingrid Alina Villalpando Valdez**  
Secretaria

**POR LA COMISIÓN DE DESARROLLO URBANO Y VIVIENDA.**

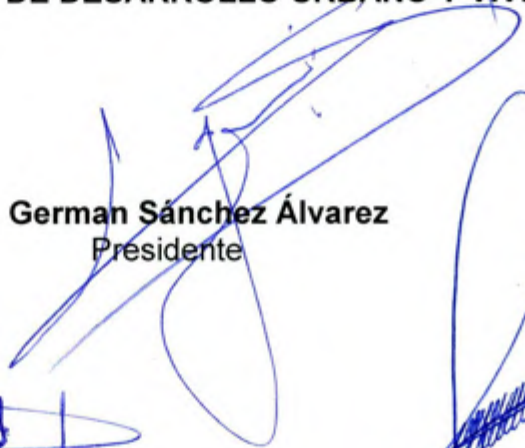
  
**Lic. German Sánchez Álvarez**  
Presidente

  
**Ing. Antonio Pacheco Azcena**  
Secretario

  
**Lic. Ingrid Alina Villalpando Valdez**  
Secretaria





Los sueños y anhelos de las personas serán la prioridad de nuestro gobierno.

**MEMORANDUM N° S-59/2018.**

**LIC. MARIA ELENA ABAROA LOPEZ,**

Presidenta de la Comisión de Educación, Cultura y Recreación,

**LIC. GERMAN SANCHEZ ALVAREZ,**

Presidente de la Comisión de Desarrollo Urbano y Vivienda,

P r e s e n t e.

Por instrucciones del Mtro. Héctor Insúa García, Presidente Municipal, remito a esas comisiones la comunicación signada por la **C. María del Carmen Guedea de Corona**, mediante la cual solicita autorización para colocar una placa que será elaborada en piedra de mármol con letras de relieve con una dimensión de 50 cm. X 40 cm. empotrada en pedestal de concreto de 85 cm. de alto y que se pretende ubicar junto a la famosa banca del despelleje, la cual se encuentra en el lado norte del Jardín Libertad frente al Portal Medellín, mismo lugar donde se pretende llevar a cabo un homenaje conmemorando el Primer Aniversario Luctuoso del **SR. JOSE OSCAR GUEDEA Y CASTAÑEDA, historiador, investigador histórico del estado y autor de diversos títulos históricos, el día 14 de febrero de 2018.**

Lo anterior, para que esas Comisiones emitan el dictamen que consideren debe presentarse al H. Cabildo.

Sin otro particular, reciba un cordial saludo.

Atentamente.  
Colima, Col., 18 de enero de 2018.  
**EL SECRETARIO DEL H. AYUNTAMIENTO,**  
  
H. Ayuntamiento de Colima  
**ING. FRANCISCO SANTANA ROLDAN.**

c.c.p.- Lic. Lucero Oliva Reynoso Garza.- Secretaria de la Comisión de Educación, Cultura y R.  
c.c.p.- Lic. Ingrid Alina Villalpando Valdez.- Secretaria de las Comisiones de Educación, Cultura y R. y Desarrollo Urbano y Vivienda.-  
c.c.p.- Lic. Oscar Valdovinos Anguiano.- Presidente de la Comisión de Desarrollo Urbano y V.  
**FSR\*vero**

## **CURRICULUM VITAE**

**JOSE OSCAR GUEDEA CASTAÑEDA**, nació en la ciudad de Colima, Col., en la casa marcada con el no. 138 en la AV. Revolución, a las 2:00 horas del día jueves 1º de octubre de 1935.

Hijo legítimo del Sr. José María Guedea Castellanos y de la Sra. Amparo Castañeda Andrade.

Abuelos paternos: Antonio Guedea Solórzano y Gregoria Castellanos Colio; maternos: Miguel Castañeda y Librada Andrade.

### **ESTUDIOS:**

**PRIMARIA:** Colegio Colima, Colegio José Atilano Zavala en Guadalajara, Jal., y grupo particular de la maestra María del Carmen de la Natividad Llerenas Cárdenas.

**SECUNDARIA:** 1º año: Universidad Popular del Estado de Colima. 2º Y 3º años: Universidad Militar Latinoamericana. KM 20 Carretera al Desierto de los Leones, delegación Villa Obregón, México, D.F.

**BACHILLERATO:** En Ciencias Biológicas, Universidad Militar Latinoamericana KM 20 Carretera al Desierto de los Leones, delegación Villa Obregón, México, D.F.

**PROFESIONAL:** Carrera de Medicina, en la Universidad de Guadalajara, Jal. (Trunca)

**ESTADO CIVIL:** Casado legalmente con la Sra. Victoria Yáñez Vargas, originaria de la Estación de Apulco, Municipio de Metepec, Estado de Hidalgo.

**HIJOS:** María del Carmen, José Darvelio, Brizeida Amparo, Perla Cecilia, Oscar Javier, Cesar Aristóteles, todos de apellidos Guedea Yáñez.

- **COLIMA EN EL SIGLO XVII, (RESEÑA HISTORICA)** Publicación del Autor.
- **LA VOZ DE MI SILENCIO (RIMARIO)** publicación del autor
- **NECROLOGIA(S) RETROSPECTIVA DE LA FORMA DE VIVIR Y MORIR DEL COLIMENSE.** Publicación del autor.
- **CRONICA EXCEPCIONAL. MI PENSAR Y SENTIR EN PROSA Y RIMA.** Publicación del autor.
- **ARMERIA EL JOVEN MUNICIPIO DEL ESTADO DE COLIMA.** Publicación del autor.
- **LAS HACIENDAS EN COLIMA UNA EXCEPCION A LAS ESTABLECIDAS EN LA REPUBLICA MEXICANA.** Publicación del autor.
- **EL AYUNTAMIENTO DE COQUIMATLAN, COLIMA, EXPRESION DE SU CULTURA MUNICIPAL.** Publicación del autor.
- **IXTLAHUACAN CULTURA INDIGENA DEL ESTADO DE COLIMA,** Publicación del autor.
- **IXTLAHUACAN VIDA MUNICIPAL** Publicación del autor.
- **LOS GUEDEA EN COLIMA (1684 -2007)** Publicación del autor.
- **LA MUJER EN COLIMA,** Publicación del autor.
- **LITERATURA RUPESTRE (Rimario) 2009.** Publicación del autor.
- **INSTALACION DEL REGISTRO CIVIL EN COLIMA, PRIMERO EN LA REPÚBLICA MEXICANA ( 2011)** Publicación del autor.
- **APUNTES PARA LA HISTORIA DE MEXICO, Insurgentes Colimenses (2012).** Publicación del autor.
- **AUTOR Y CREADOR DE LAS GALERIAS DE LOS AYUNTAMIENTOS DE LOS MUNICIPIOS DE ARMERIA, COLIMA Y COQUIMATLAN,** Únicos en su genero a nivel nacional
- **AUTOR Y CREADOR DE LA GALERIA QUE SE ENCUENTRA EN EL PARTIDO REVOLUCIONARIO INSTITUCIONAL DE LOS CONSEJOS DIRECTIVOS ESTATALES EN EL ESTADO DE COLIMA. (1947-2006.)** Publicación del autor.
- **BREVES DESTELLOS BIOGRAFICOS DE DON FILOMENO MEDINA LIMAS. (1997)** Publicación del autor.
- **AUDAZ HIPOTESIS (cuasi historia 2006)** Publicación del autor.

- **INSTALACIÓN DEL REGISTRO CIVIL EN COLIMA, PRIMERO EN LA REPUBLICA MEXICANA. (2011)**  
Publicación del autor
- **COLIMA EN EL SIGLO XVII. (2012)**

### **MEMBRESIA EN SOCIEDADES E INSTITUTOS.**

- Socio de número de la Sociedad Colimense de Estudios Históricos A.C.
- Integrante de la Asociación Colimense de Periodistas y Escritores A.C.
- Miembro vitalicio del Colegio Colima.

### **PREMIOS:**

- Premio Colima al Merito en "Humanidades" 2005-2006 Otorgado por el poder ejecutivo del Estado de Colima.

COLIMA, COL., JULIO AÑO 2016



---

JOSE OSCAR GUEDEA CASTAÑEDA

- Secretario Auxiliar de la Secretaria Ejecutiva de la Comisión para la Defensa de la integridad Territorial del Estado de Colima, con nombramiento otorgado por el Gobernador del Estado. (1997-2005).

Responsable de la investigación Histórica y del Rescate de documentos Jurídicos para el respaldo de la Defensa del Territorio de Colima, en la Controversia Constitucional 1/98 y 3/98 planteada por el Estado de Jalisco ante la Suprema Corte de Justicia de la Nación. (1997-2005)

Encargado de relacionar y presentar, en tiempo y forma, las documentales publicas que respaldan la defensa del Estado de Colima, en la Controversia Constitucional planteada ante el Máximo Tribunal de la Nación (1997-2005).

- Subdirector del Archivo Histórico de la Dirección de Servicios Documentarios del Poder Legislativo en el Estado de Colima (2006 A LA FECHA).

## **OBRAS PUBLICADAS**

- **EL PRIMER AYUNTAMIENTO DE COMALA,**  
Colaboración para el Primer Encuentro de Historia en Comala, Col., que formó parte del libro titulado Memoria de un encuentro, publicado por la Universidad de Colima.
- **CRONICA DE COMALA AÑO 1877.**  
Publicado por el Archivo Histórico del municipio de Colima.
- **EL PRIMER AYUNTAMIENTO DEL PUEBLO DE SANTIAGO DE TECOMAN.-** Publicación del autor.
- **BREVE ANALISIS Y ESTUDIO DE LA PALABRA TECOMAN EN LENGUA NAHUATL.** Publicación del autor.
- **HUELLAS PSIQUITALES (RIMARIO)** Publicación del autor.
- **EL PRIMER AYUNTAMIENTO DE IXTLAHUACAN DE LOS SANTOS REYES.** Publicación del autor.
- **EL AYUNTAMIENTO DE COLIMA 1900-1995 UNA MUESTRA DE CULTURA POLITICA Y VIDA MUNICIPAL EN EL OCCIDENTE DE MEXICO.**  
Publicado por el ayuntamiento de Colima.
- **LOS VITORIA CONSORCIO MERCANTIL COLIMENSE EN EL SIGLO XVII,**  
Publicado por el Archivo Histórico del Municipio de Colima.



## **DESEMPEÑOS EN LA FUNCION PÚBLICA**

- Inspector y Cobrador del Impuesto del Café en los estados de Puebla, Veracruz, Hidalgo y San Luis Potosí ( 1953 – 1954)
- Recaudador de Impuestos Especiales en la región de San Bartolo Tutotepec y Tenango de Doría, Edo. de Hidalgo ( 1955-1956)
- Jefe del Impuesto del Café en la Huasteca Hidalguense con sede en la ciudad de Zacualtipán, Edo. de Hidalgo ( 1957)
- Oficial del Registro Civil en el Ayuntamiento del municipio de Agua Blanca de Iturbide Edo. de Hidalgo (1958).
- Tesorero Municipal del Ayuntamiento de Agua Blanca de Iturbide, Edo. de Hidalgo (1959).
- Secretario del Ayuntamiento de Agua Blanca de Iturbide, Edo de Hidalgo (1960-1961).
- Patrono Administrador Cajero del Monte de Piedad Heliodoro Trujillo en la ciudad de Colima, Col. ( 1980)
- Patrono Presidente del Monte de Piedad Heliodoro Trujillo ( 1981 – 1988)
- Fundador y primer Administrador General de la Comisión de Agua Potable, Drenaje y Alcantarillado de la ciudad y puerto de Manzanillo, Col., ( 1981-1983)
- Coordinador y creador de las Comisiones de Agua potable y Alcantarillado en cada uno de los diez municipios del Edo. de Colima (1984).
- Director de la Junta Estatal de Agua potable en el Medio Rural del Estado de colima y Liquidador de la misma por orden del Ejecutivo del Estado (1983-1984).
- Fundador y único Director de la Dirección General de Aguas Saneamiento del Estado de Colima (1985).

## **ACTIVIDADES EN LA INICIATIVA PRIVADA.**

- Cobrador de la compañía Almacenes Victoria en la ciudad de Guadalajara, Jal. (1952)
- Ayudante de mostrador de la juguetería "Tip-Top" Mérida, Yucatán ( 1953)
- Marinero eventual en el buque "Emancipación "ruta Progreso Yucatán, Ciudad del Carmen Campeche y Veracruz, Ver. (durante tres meses , 1953)
- Operador fundador de la ruta postal 2853 Veracruz –Catemaco ( 1954-1955)
- Almacenista, Cobrador, Jefe Administrativo y Subgerente en la compañía Elevadores de México, S.A. (1961- 1974).
- Comprador, Gerente de Compras y Subgerente Técnico en la compañía Filtros y Purificadores AZTLAN S.A. México D.F. ( 1975 -1979)
- Administrador General en la construcción de la Planta de Tratamiento para Aguas Residuales en Salahua, municipio de Manzanillo, Col., compañía FIPASA Construcciones S.A. ( 1988)
- Comerciante de productos elaborados (embutidos) en la ciudad de Toluca, Edo. de México. ( 1989 -1996)
- Investigador autodidacta con registro en el Archivo General de la Nación No. 001389 (desde 1975)

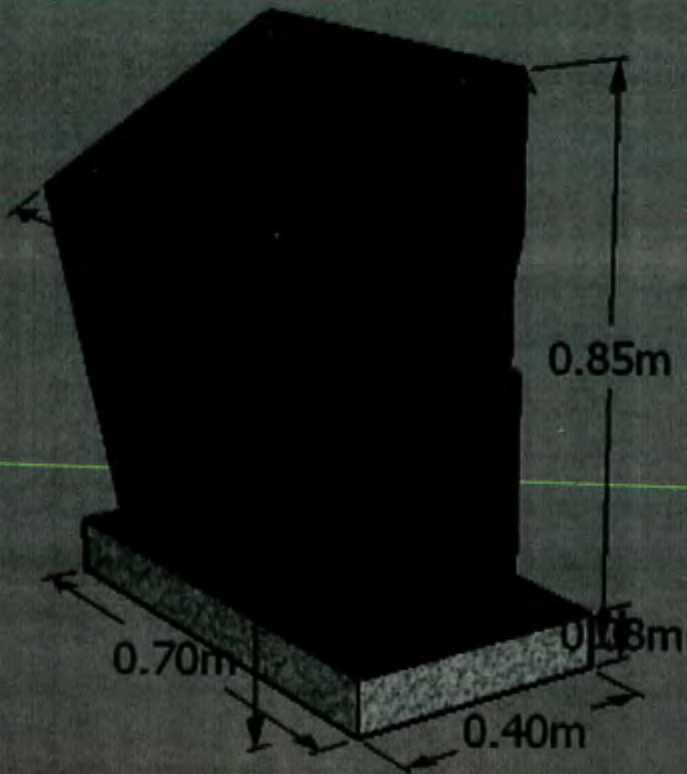

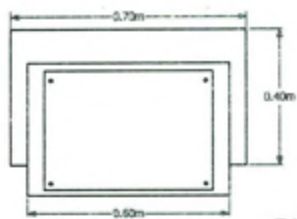

PLANTA

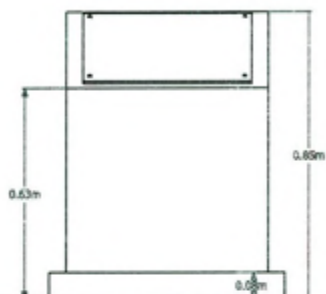

VISTA FRONTAL

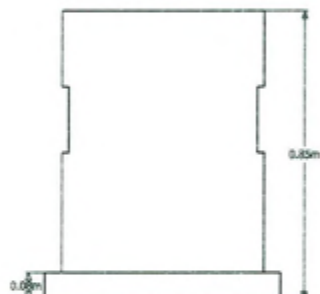

VISTA FRONTAL

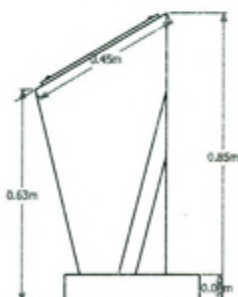

VISTA LATERAL 1

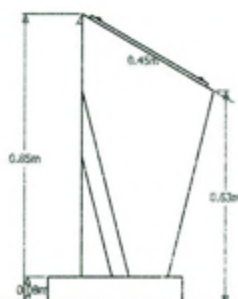

VISTA LATERAL 2